



# optima



# Grandi prestazioni e superfici perfettamente pulite anche in condizioni di sporco pesante

Optima è una lavasciuga pavimenti uomo a bordo dal design robusto, adatta ad operare in diversi ambienti sia commerciali che industriali fino a 10.000 m<sup>2</sup>, assicurando prestazioni eccellenti, anche per la pulizia profonda di pavimentazioni dure di diverse tipologie, come in magazzini e centri logistici o di superfici più delicate come in centri commerciali o i terminal degli aeroporti.

Il comfort e la completa padronanza della macchina garantita dalla posizione dell'operatore e dai semplici comandi aumentano il rendimento durante gli interventi; la grande capienza dei serbatoi assicura una maggiore autonomia di lavoro e la silenziosità permette di lavorare anche in orari diurni senza disturbare, garantendo la massima efficienza operativa e produttività.

Semplice e comoda: per aiutare l'operatore ad ottenere i migliori risultati.

Il posto di guida è comodo, accessibile da entrambi i lati, offre una completa visibilità di tutta l'area di lavoro e permette di avere tutte le funzioni sotto controllo senza distrazioni.

Il nuovo cruscotto è stato progettato per semplificare al massimo l'utilizzo. Le versioni lavanti (Optima 85/100 B) dispongono di un pulsante per lo sgancio automatico delle spazzole.

## I PLUS DI OPTIMA

- Due diverse tipologie di basamento per ottenere risultati ottimali su qualsiasi pavimento: con spazzole a disco o cilindriche
- Guida intuitiva e comandi semplici
- Accessibilità da entrambi i lati per aumentare la praticità
- Volante in posizione reclinata e sedile super confortevole dotato di braccioli assicurano il massimo comfort per l'operatore
- L'apertura del serbatoio di recupero avviene automaticamente grazie ad una molla a gas
- Kit luci cortesia di serie per aumentare la visibilità sulle parti dove l'operatore potrebbe svolgere la manutenzione
- Paraurti anteriore e posteriore, disponibile come optional
- Freno idraulico che agisce sulle ruote posteriori, aumentando così la sicurezza e il comfort
- Elettrofreno installato sulla motoruota anteriore che funge da freno di emergenza o di parcheggio
- Kit aspirazione Dual Power Extreme per aumentare le prestazioni di aspirazione
- FFS - Fast Filling System: sistema per riempire velocemente il serbatoio dell'acqua pulita anche senza la supervisione dell'operatore. Quando il serbatoio è pieno, il flusso dell'acqua si arresta automaticamente.
- CSF - Constant solution flow: il sistema di distribuzione che garantisce la corretta erogazione della soluzione su entrambe le spazzole a disco, migliorando l'efficacia anche in caso di basse portate



### OPTIMA 85 B

Versione lavante con doppia spazzola a disco  
Pista di lavoro: 850 mm

### OPTIMA 100 B

Versione lavante con doppia spazzola a disco  
Pista di lavoro: 1010 mm

### OPTIMA 90 S

Versione lavante-spazzante con spazzola cilindrica  
Pista di lavoro: 870 mm

## Progettata per aiutare anche l'utente meno esperto



Nelle versioni con dosatore CDS è possibile in qualsiasi momento regolare in modo preciso la quantità di acqua e la percentuale di detergente e memorizzarle tramite il selettore, affinché possano essere avviate in automatico all'utilizzo successivo.



Si possono selezionare 3 diverse velocità di lavoro e livelli di pressione spazzole per adeguare la macchina a qualsiasi condizione.



Il selettore di programmi di lavoro consente di scegliere le impostazioni della macchina tra: trasferimento, asciugatura, lavaggio e asciugatura insieme, e solo lavaggio.

### Batterie litio

Leggere, le ricarichi quando vuoi e sono sempre pronte all'uso.

Avendo un ciclo di carica molto rapido e non soffrendo di autscarica, le batterie al litio sono sempre pronte, quando e dove serve, e si possono quindi utilizzare più volte nell'arco della stessa giornata.



### Eco mode

La tecnologia Comac per la riduzione del rumore che permette di salvaguardare le risorse e ridurre gli sprechi.

Premendo un solo tasto si riduce il consumo di energia e si abbassa il livello di rumorosità. È una configurazione ideale per la pulizia di manutenzione e per l'impiego in ambienti sensibili ed in presenza di persone.



### CDS - Comac Dosing System

La tecnologia di Comac per diminuire il flusso, ridurre gli sprechi e migliorare le prestazioni di pulizia.

Optima è disponibile a richiesta anche con sistema CDS (Comac Dosing System) per la gestione separata di acqua e detergente, che permette di aumentare o ridurre l'erogazione secondo lo sporco da affrontare, eliminando di conseguenza gli sprechi. Consente una diminuzione dei consumi di soluzione utilizzata fino al 50%.



### PM - PRESSURE MONITORING

Sistema per il controllo della pressione sulle spazzole.

Controlla la potenza erogata dai motori delle spazzole per garantire la massima efficacia su qualsiasi tipo di pavimento (solo versione PM).



### CFC - COMAC FLEET CARE

La tecnologia di Comac per la gestione delle flotte che aumenta l'efficienza e diminuisce i costi.

Optima può essere allestita con le dotazioni necessarie per la gestione delle flotte tramite il Comac Fleet Care (CFC). Grazie al sistema CFC è possibile preservare l'investimento poiché esso permette di controllare a distanza lo stato di salute delle macchine che compongono la flotta, se sono in uso, dove, da chi, e se necessitano di manutenzione così da intervenire in modo tempestivo, evitando fermi macchina e costosi interventi di manutenzione.



# Sicura e silenziosa: protegge la salute di chi la usa e di chi si trova nello stesso ambiente

## A GARANTIRE LA MASSIMA SICUREZZA OPERATIVA SONO:

- la motoruota e le ruote posteriori antiscivolo e antitraccia
- i fari led con diversi livelli di luminosità
- il cicalino di retromarcia
- l'avvisatore acustico
- la possibilità di richiedere il kit lampeggiante, disponibile come optional
- il grande pulsante di emergenza posizionato sul cruscotto, per fermare immediatamente, con un solo gesto, la macchina e tutte le funzioni
- il paraurti anteriore e posteriore, disponibile come optional
- luci posteriori



Optima può essere equipaggiata di **Blue Safety Spotlight**, la tecnologia che proietta un fascio luminoso sul pavimento per segnalare in anticipo la presenza della lavasciuga aumentando così la sicurezza



Optima è stata equipaggiata con un freno idraulico che agisce sulle ruote posteriori, aumentando così la sicurezza e il comfort. L'elettrofreno installato sulla motoruota anteriore funge da freno di emergenza o di parcheggio.

## DETTAGLI CHE GARANTISCONO L'AFFIDABILITÀ NEL TEMPO

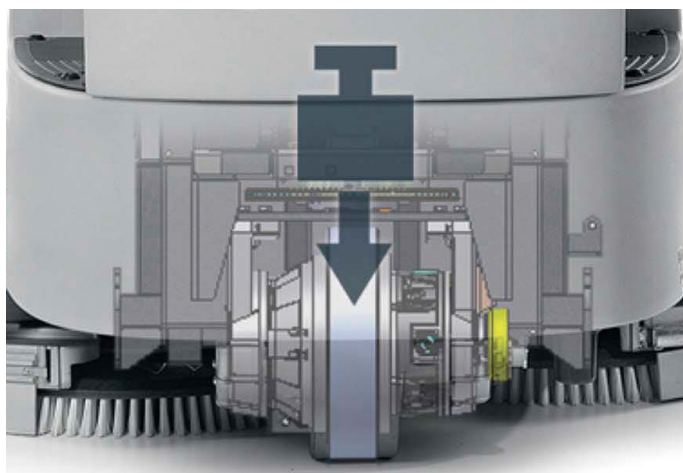

Per ottenere il massimo dell'efficacia, Optima può essere dotata del Kit Rampe che permette di aumentare l'aderenza della ruota anteriore migliorando la fase di salita di eventuali rampe. Grazie al peso supplementare il carico verrà distribuito in maniera da evitare eventuali slittamenti.



I motori di aspirazione sono isolati all'interno di una camera a doppia parete che riduce notevolmente il livello di rumorosità, per lavorare in modo discreto e silenzioso, proteggendo la salute dell'operatore.

# Optima: la lavasciuga pavimenti che pulisce con semplicità rimanendo semplice da pulire

## UNA CORRETTA MANUTENZIONE GIORNALIERA AIUTA A MANTENERE COSTANTI LE PRESTAZIONI DI LAVAGGIO

Per questo motivo gli elementi coinvolti nella manutenzione sono distinti dal colore giallo.  
In questo modo al termine del turno l'operatore può facilmente individuare le parti da sanificare.



I tubi per lo svuotamento dei serbatoi si trovano sul retro della macchina in una posizione comoda e visibile. La posizione del tubo è progettata per evitare perdite accidentali di acqua a causa della pressione. Il grande diametro conferisce praticità e rapidità durante la fase di svuotamento.



Il tubo di riempimento del serbatoio soluzione è pratico e di lunghezza adeguata per raggiungere direttamente un rubinetto dell'acqua. In alternativa è disponibile un sistema di riempimento rapido con galleggiante per ridurre i tempi passivi.



Il galleggiante/filtro di aspirazione si smonta in un attimo, rendendo semplici e rapide le attività di pulizia della macchina al termine dell'intervento.

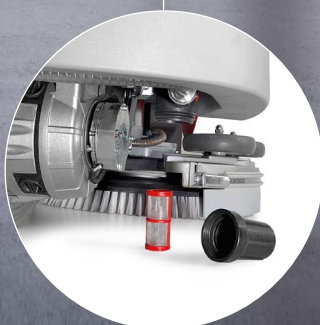

Il filtro soluzione è in una zona facilmente accessibile.



Nella versione lavante-spazzante Optima 90 S la sostituzione delle spazzole non richiede l'impiego di utensili e si realizza in pochi secondi.

DOTAZIONI DI SERIE	Optima 85 B	Optima 100 B	Optima 90 S
<b>Comfort</b>			
Contaore	•	•	•
Eco Mode	•	•	•
Consolle di guida elettronica con diagnostica	•	•	•
Sollevamento basamento/tergipavimento	Automatico	Automatico	Automatico
Sgancio automatico spazzola	•	•	-
Regolazione velocità	•	•	•
Gomme tergipavimento utilizzabili sui 4 lati	•	•	•
Elementi di manutenzione identificabili tramite colore	•	•	•
Tube flessibile carico acqua con salvagoccia	•	•	•
Indicatore di livello acqua	•	•	•
Gancio porta accessori	•	•	•
<b>Sicurezza</b>			
Pulsante di emergenza	•	•	•
Freno di lavoro idraulico	•	•	•
Freno di stazionamento automatico	•	•	•
Ruote antiskid	•	•	•
Interruttore presenza uomo a bordo	•	•	•
Cicalino di retromarcia	•	•	•
Avvisatore acustico	•	•	•
Fari anteriori a LED con 2 livelli di intensità	•	•	•
Luci posteriori	•	•	•

ACCESSORI	Optima 85 B	Optima 100 B	Optima 90 S
CDS (Comac Dosing System)	•	•	•
Kit rampe	•	•	•
Lampeggiante	•	•	•
Paraurti	•	•	•
Dispositivo carico rapido dell'acqua	•	•	•

OPTIONAL	Optima 85 B	Optima 100 B	Optima 90 S
CFC (Comac Fleet Care)	•	•	•
Aspirazione dual power extreme	•	•	•
Batterie Litio	•	•	•
Blue Safety Spotlight	•	•	•

DESCRIZIONE TECNICA		Optima 85 B	Optima 100 B	Optima 90 S
Serbatoio soluzione	l	160	160	160
Serbatoio recupero	l	140	140	140
Tensione e potenza nominale	V/W	24/2840	24/2840	24/3340
Larghezza lavoro	mm	850	1010	865
Larghezza tergipavimento	mm	1120	1120	1120
Capacità lavoro fino a	m <sup>2</sup> /h	6800	8080	6920
Spazzole disco	(n.) mm	(2) 430	(2) 510	-
Spazzole cilindriche	(n.) mm	-	-	(2) 150-210x865
Capacità cassetto di raccolta	l	-	-	10
Pressione spazzola	Kg	85	85	50
Motore spazzola	V/W	(2) 24/500	(2) 24/500	(1) 24/1500
Giri spazzola	giri/min	160	160	810-590
Motore aspirazione	V/W	(2) 24/420	(2) 24/420	(2) 24/420
Trazione	-	aut./anteriore	aut./anteriore	aut./anteriore
Motore trazione	V/W	24/1000	24/1000	24/1000
Velocità di avanzamento	Km/h	0÷8	0÷8	0÷8
Diametro di sterzata	mm	2530	2530	2530
Dimensioni vano batteria (LxHxI)	mm	630x470x430	630x470x430	630x470x430
Pendenza massima superabile	%	10	10	10
Batterie	V/Ah C5	Gel 24/320 Wet 24/320 Litio 24/150	Gel 24/320 Wet 24/320 Litio 24/150	Gel 24/320 Wet 24/320 Litio 24/150
Peso batterie (max)	Kg	225	225	225
Capacità tanica detergente (CDS)	l	5	5	5
Dimensioni macchina (LxHxI)	mm	1796x1245x900	1796x1245x1055	1796x1245x1005
Peso a vuoto (senza batterie)	Kg	340	340	363
Livello di pressione sonora (ISO 11201)	db (A)	<70	<70	<70



Industria



Imprese di pulizia



Sanitario



Pubblico



Ho.Re.Ca



Benessere  
& Sportivo



Automotive



GDO



Trasporti



Logistico



COMAC S.p.A. Via Maestri del Lavoro, 13 - 37059 Santa Maria di Zevio - Verona - ITALY  
Tel. 045 8774222 - www.comac.it - com@comac.it

Comac S.p.A. org. cert. ISO 9001:2015, ISO 14001:2015, ISO 45001:2018, SA 8000:2014

